

DATE / /

サーキット

環境 インドア アウトドア

路面 アスファルト コンクリート カーペット

グリップ 高い 普通 低い

ボディ

コメント

■リア駆動

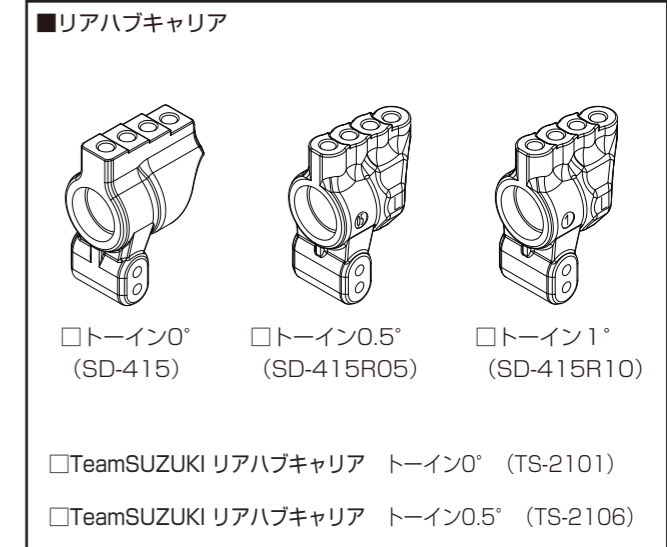
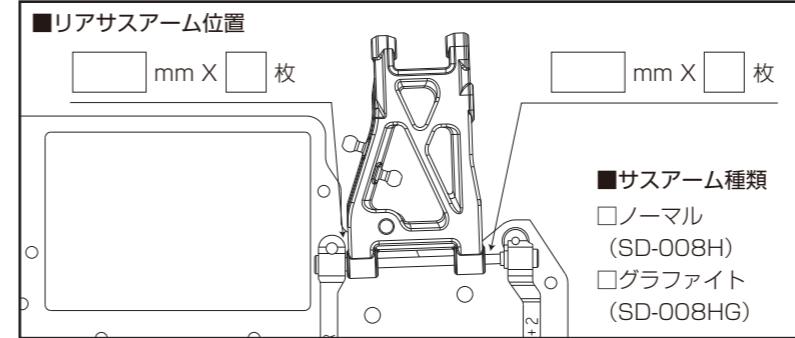
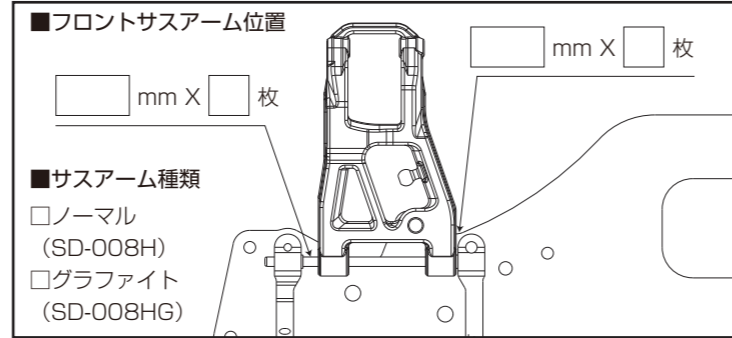
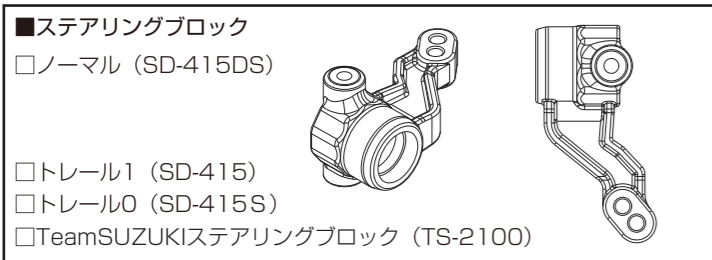
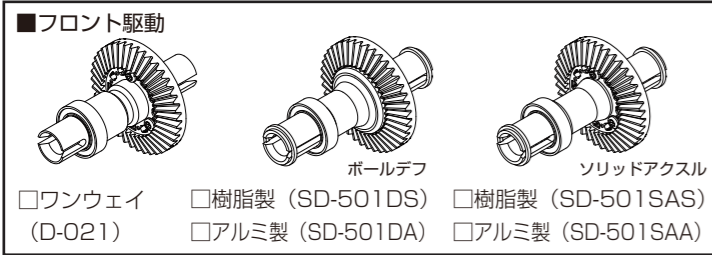
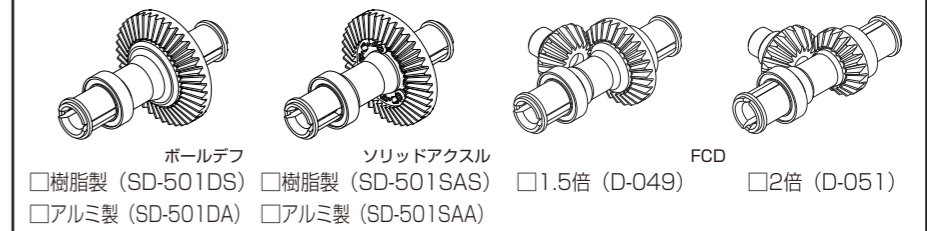

■ギヤ比

スパー () ピッチ () 枚 × 2.35 = ギヤ比 (: 1)

ピニオン () ピッチ () 枚

◀ FRONT

REAR ▶

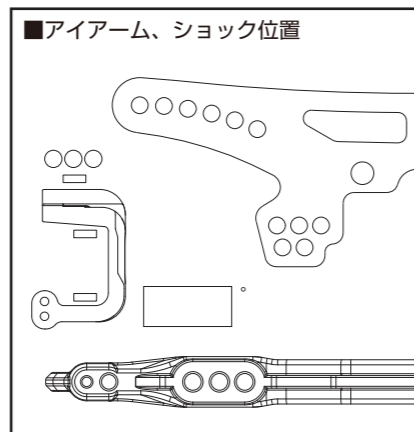
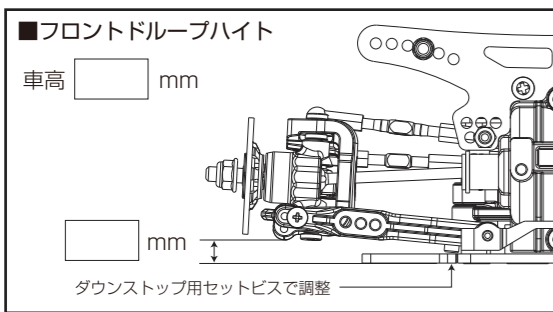

■フロントトー角 () °

■フロントキャンバー角 () °

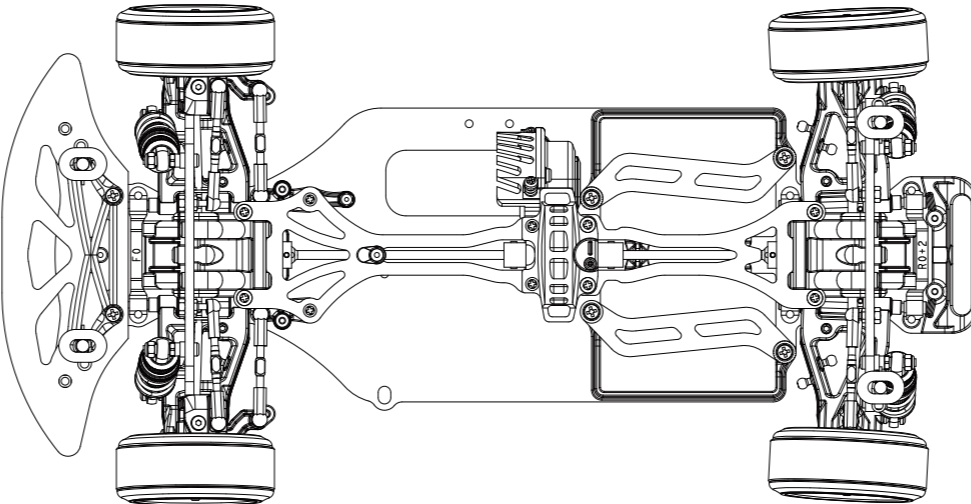
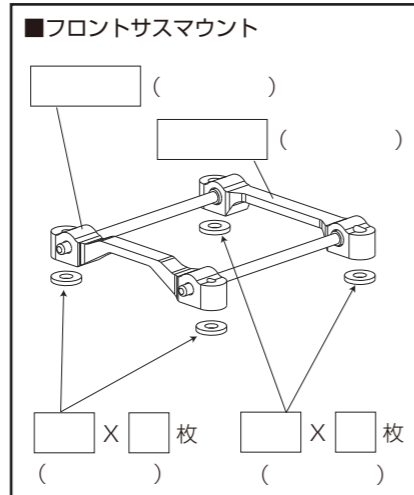

■バッテリー

■フロントタイヤ、リング、ホイール

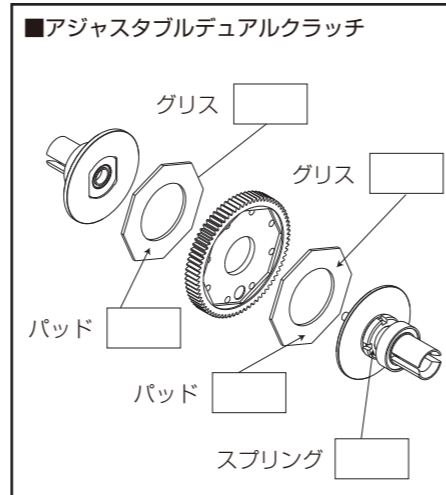

■モーター、ESC

■リアタイヤ、リング、ホイール

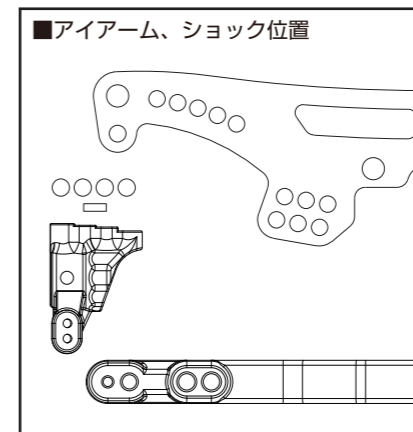
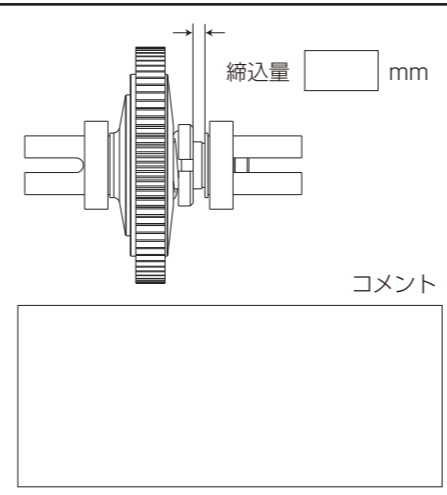

■リアトー角 () °

■リアキャンバー角 () °

