

DRIFT PACKAGE SETTING SHEET

ドライバー

DATE / /

サーキット

環境 インドア アウトドア

路面 アスファルト コンクリート カーペット

グリップ 高い 普通

路面状況 フラット バンピー

ボディ ()

ウイング ()

コメント

■スタビワイヤー

フロント
 () ()
無し

リア
 () ()
無し

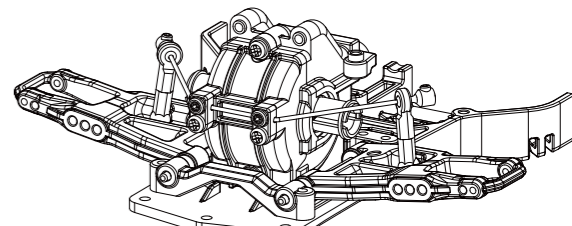

■フロント駆動

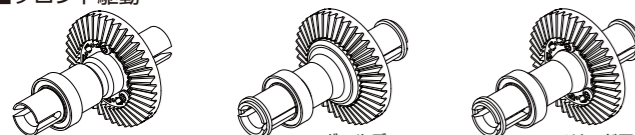

ワンウェイ (SD-640T) 樹脂製 (SD-501DS) 樹脂製 (SD-501SAS) アルミ製 (BD-500A) アルミ製 (SD-501SAA)

■フロントササアーム位置

mm X 枚

mm X 枚

■ササアーム種類

ノーマル (SD-008H) グラファイト (SD-008HG)

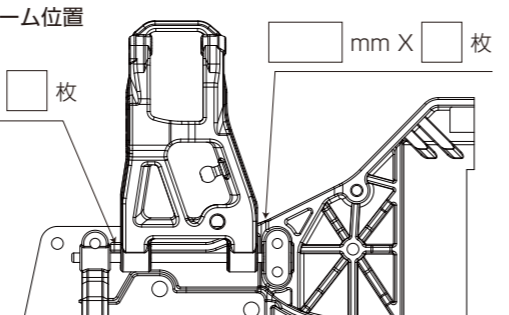

■リアササアーム位置

mm X 枚

mm X 枚

■ササアーム種類

ノーマル (SD-008H) グラファイト (SD-008HG)

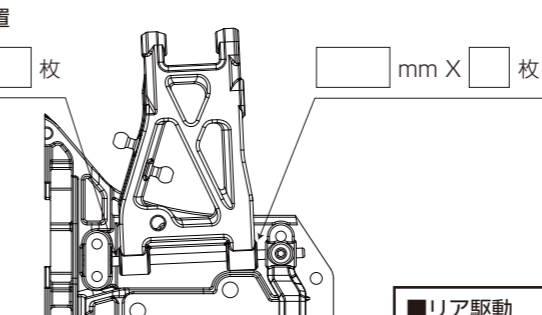

■リアハブキャリア

トーイン0° (SD-415) トーイン0.5° (SD-415R05) トーイン1° (SD-415R10)

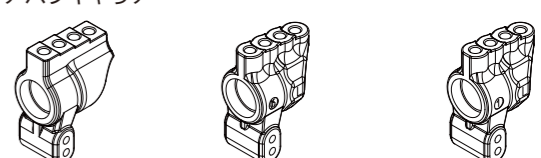

■ステアリングブロック

トレール1 (SD-415) トレール0 (SD-415S)



TeamSUZUKIステアリングブロック (TS-2100)

■ギヤ比

スパー () ピッチ () 枚 × 2.35 = ギヤ比 (: 1)

ピニオン () ピッチ () 枚

■リア駆動

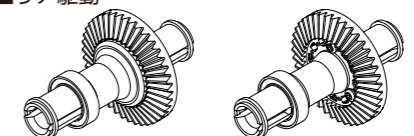

樹脂製 (SD-501DS) 樹脂製 (SD-501SAS) アルミ製 (BD-500A) アルミ製 (SD-501SAA)

TeamSUZUKI リアハブキャリア トーイン0° (TS-2101) TeamSUZUKI リアハブキャリア トーイン0.5° (TS-2106)

■フロントドループハイト

車高 mm

mm

ダウンストップ用セットビスで調整

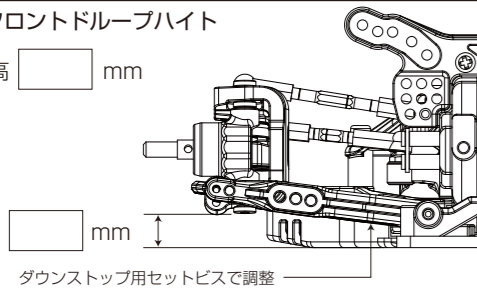

■アイアーム、ショック位置

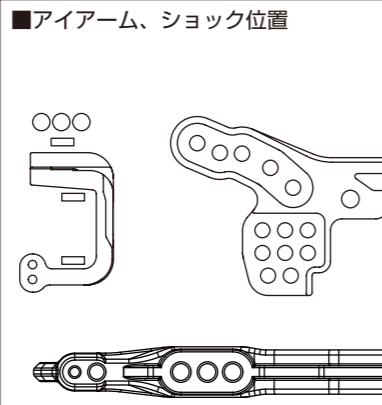
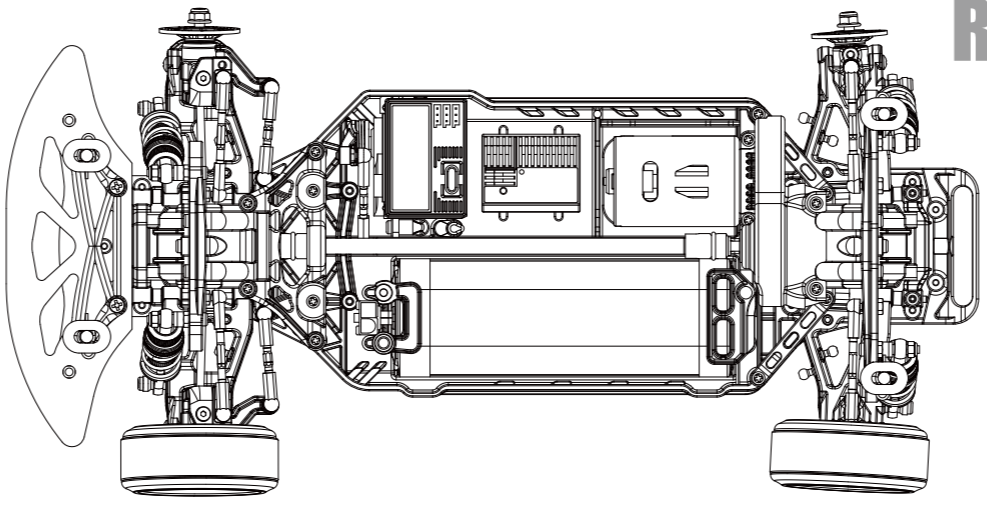
■アイアーム、ショック位置

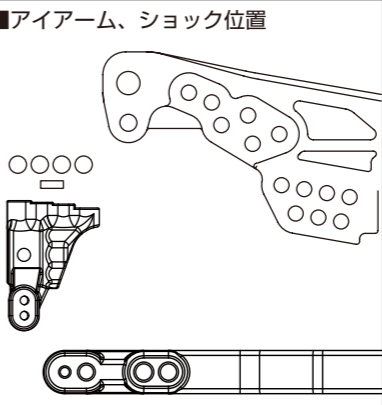

■リアドループハイト

車高 mm

mm

ダウンストップ用セットビスで調整

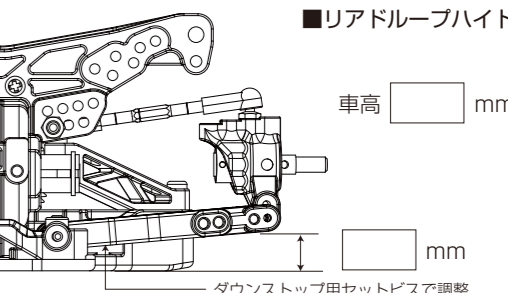

■フロントダンパー

ダンパーオイル

キャップ エアレーション (YS-8Y) ダイヤフラム (YS-8D)

ピストン (YS-7-1) #1 #2 #3

シリンダー プラスチック (YS-4SSS-4) アルミ (YS-4SSS-6)

スプリング ()

バンプストップOリング 枚

スプリングカップ プラスチック (YS-6W) レイスピード (RS-15)

ショックエンド (YS-6W) ショート ロング

ダンパー全長 mm

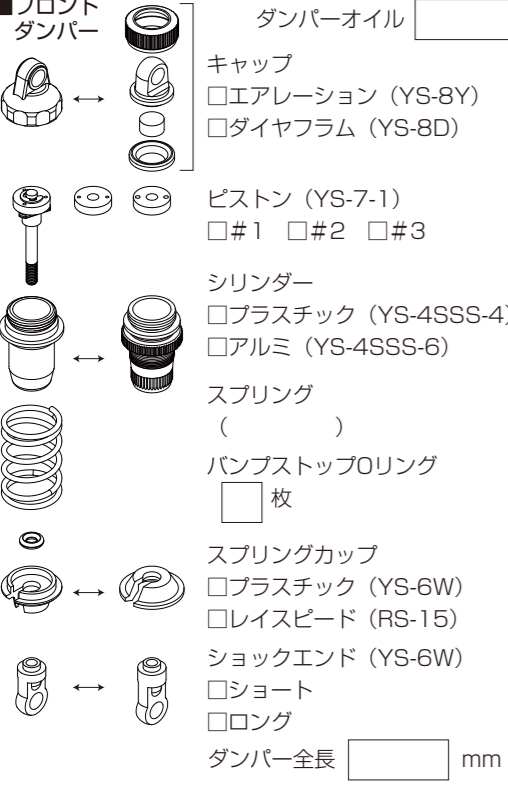

■フロントトー角

タイロッドで調整

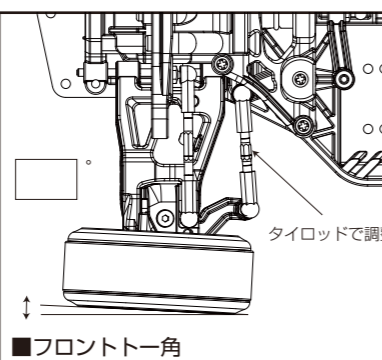

■フロントキャンバー角

アッパーアームで調整

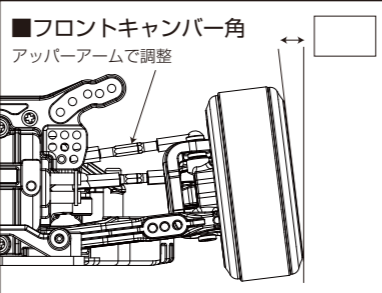

■バッテリー

■フロントタイヤ、リング、ホイール

■フロントサスマウント

()

()

() X 枚

() X 枚

()

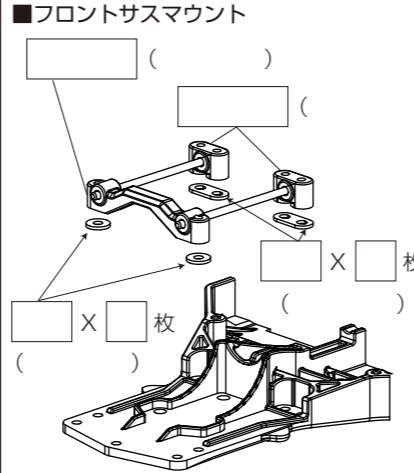

■モーター、ESC

■リアタイヤ、リング、ホイール

■リアサスマウント

()

()

() X 枚

() X 枚

()

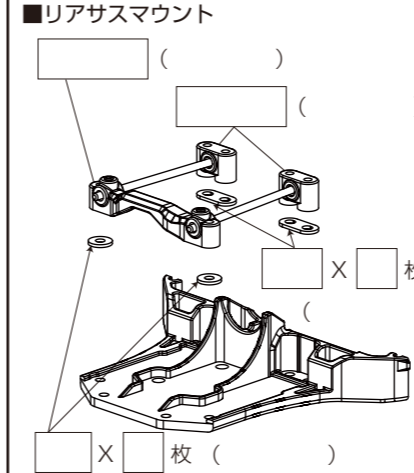

■リアトー角

サスマウント、ハブキャリアで調整

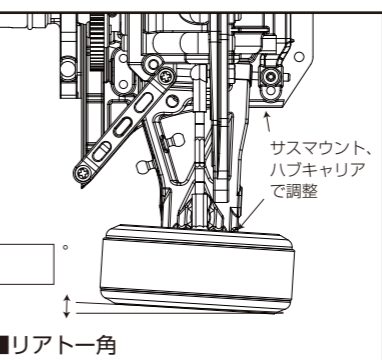

■リアキャンバー角

アッパーアームで調整

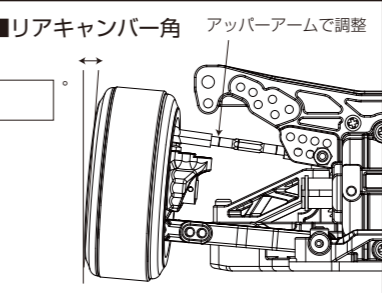

■リアダンパー

ダンパーオイル

キャップ エアレーション (YS-8Y) ダイヤフラム (YS-8D)

ピストン (YS-7-1) #1 #2 #3

シリンダー プラスチック (YS-4SSS-4) アルミ (YS-4SSS-6)

スプリング ()

バンプストップOリング 枚

スプリングカップ プラスチック (YS-6W) レイスピード (RS-15)

ショックエンド (YS-6W) ショート ロング

ダンパー全長 mm

